

МІНІСТЕРСТВО ОСВІТИ І НАУКИ УКРАЇНИ
УМАНСЬКИЙ НАЦІОНАЛЬНИЙ УНІВЕРСИТЕТ САДІВНИЦТВА

ПРОЄКТ

ОСВІТНЬО-ПРОФЕСІЙНА ПРОГРАМА
«МЕНЕДЖМЕНТ»

Початкового рівня (короткого циклу) вищої освіти
за спеціальністю 073 «Менеджмент»
галузі знань 07 «Управління та адміністрування»
Кваліфікація: молодший бакалавр менеджменту

ЗАТВЕРДЖЕНО ВЧЕНОЮ РАДОЮ

Голова вченої ради
Олена НЕПОЧАТЕНКО _____
(протокол № _____ від _____ 20__ р.)

Освітньо-професійна програма
вводиться в дію з 1 вересня 2024 р.

Ректор УНУС
Олена НЕПОЧАТЕНКО _____
(наказ № _____ від _____ 20__ р.)

Умань 2024 р.

ПЕРЕДМОВА (ПРЕАМБУЛА)

Освітньо-професійна програма початкового рівня (короткий цикл) вищої освіти є нормативним документом Уманського національного університету садівництва, що регламентує нормативні, кваліфікаційні, навчальні, методичні, організаційні вимоги та компетентності підготовки молодших бакалаврів галузі знань 07 «Управління та адміністрування» спеціальності 073 «Менеджмент».

Освітньо-професійна програма передбачає системний компетентнісний підхід до підготовки фахівців галузі знань 07 «Управління та адміністрування» спеціальності 073 «Менеджмент».

Освітньо-професійна програма спеціальності 073 «Менеджмент» розроблена робочою (проектною) групою у складі:

№ п/п	ПІБ	Посада	Науковий ступінь, вчене звання
НПП			
1.	Гоменюк М.О. (гарант)	доцент кафедри менеджменту	кандидат економічних наук, доцент
2.	Жмуденко В.О.	доцент кафедри менеджменту	кандидат економічних наук, доцент
3.	Халахур Ю.Л.	старший викладач кафедри менеджменту	кандидат економічних наук, доцент
Залучені стейкхолдери			
№ п/п	ПІБ	До якої групи стейкхолдерів належить (здобувач вищої освіти, випускник, роботодавець)	Науковий ступінь, вчене звання (за наявності)
1.	Чекаленко О.В.	випускник, роботодавець, директор ТОВ «Берестівець», Уманського району Черкаської області	-
2.	Вакуловська В.В.	здобувач вищої освіти, 21 мб-м група	-

Програма погоджена: на засіданні кафедри менеджменту (протокол № _ від __.__.20__р.); Вченою радою факультету менеджменту (протокол № _ від __.__.20__р.), схвалена Науково-методичною радою (протокол № __ від __.__.20__р.)

Рецензії-відгуки зовнішніх стейкхолдерів:

1. Директора СТОВ АФ «Ольгопіль» Каленича П.Є.
2. Директора ПрАТ «Лебединський насінневий завод» Ткаченка А.М.

1. Профіль освітньо-професійної програми зі спеціальності 073 «Менеджмент»

1 – Загальна інформація	
Повна назва вищого навчального закладу та структурного підрозділу	Уманський національний університет садівництва Факультет менеджменту Кафедра менеджменту
Ступінь вищої освіти та назва кваліфікації мовою оригіналу	Молодший бакалавр Кваліфікація: молодший бакалавр менеджменту
Офіційна назва освітньої програми	«Менеджмент»
Тип диплому та обсяг освітньої програми	Диплом молодшого бакалавра, одиничний, 120 кредитів ЄКТС
Наявність акредитації	Сертифікат № 1829 від 22.06.2021р., строк дії до 1.07.2026р.
Цикл/рівень	Закон України «Про вищу освіту» – молодший бакалавр, НРК України – 5 рівень, FQ-EHEA – короткий цикл, EQF-LLL – 5 рівень
Передумови	Повна загальна середня освіта
Мова(и) викладання	Українська
Термін дії освітньої програми	1 рік 10 місяців
Інтернет-адреса постійного розміщення опису освітньої програми	http://ects.udau.edu.ua/
2 – Мета та цілі освітньої програми	
<p>Метою ОПП є забезпечення якісної, доступної сучасної освіти в галузі менеджменту завдяки знанням та досвіду науково-педагогічних працівників, розвитку наукових і освітніх технологій.</p> <p>Цілі ОПП полягають у формуванні та розвитку загальних та спеціальних компетентностей, що направлені на здобуття студентом теоретичних знань та практичних вмінь і навичок з управління, достатніх для успішного виконання професійних обов'язків у сфері менеджменту, або подальшого навчання за першим (бакалаврським) рівнем вищої освіти.</p>	

3 – Характеристика освітньо-професійної програми	
Предметна область (галузь знань, спеціальність, спеціалізація)	07 «Управління та адміністрування» 073 «Менеджмент» ОПП «Менеджмент»
Орієнтація освітньо-професійної програми	Програма освітньо-професійна. В її основі загальноекономічна й управлінська освіта, що передбачає оволодіння загальнонауковими та спеціальними методами, професійними методиками та технологіями для забезпечення ефективної управлінської діяльності, з врахуванням специфіки розвитку аграрного бізнесу різноманітних організаційно-правових форм та видів діяльності.
Основний фокус освітньо-професійної програми та спеціалізації	Підготовка фахівців менеджменту. Акцент на формуванні комплексу знань, умінь та компетентностей здійснення управлінської діяльності, у тому числі в підприємствах аграрної сфери. <i>Ключові слова:</i> менеджмент, управління, організація, комунікація.
Особливості програми	Особливостями ОПП є підготовка менеджерів, які орієнтовані на досягнення економічних цілей підприємств та організацій, взаємодіють з суспільством на засадах соціально-відповідального менеджменту та враховують регіональні й галузеві особливості розвитку бізнесу, у тому числі аграрного.
4 – Придатність випускників до працевлаштування та подальшого навчання	
Придатність до працевлаштування	Молодший бакалавр менеджменту підготовлений для роботи у підприємствах, установах та організаціях усіх галузей економіки, різних форм власності, виробничої і невиробничої сфери. Згідно Класифікатора професій України ДК 003:2010, фахівець здатний виконувати зазначені професійні роботи, може обіймати первинні посади нижчого ієрархічного рівня у сферах виробничого менеджменту, продажу, управління бізнес-процесами і персоналом. 3436 Помічники керівників 3436.1 Помічник керівника підприємства (установи, організації) 3436.2 Помічник керівника виробничого підрозділу 3436.2 Помічник керівника іншого основного підрозділу 3436.3 Помічник керівника малого підприємства без апарату управління 3436 Референт з основної діяльності 3439 Фахівець
Подальше навчання	Подальше навчання за першим (бакалаврським) рівнем вищої освіти, а також підвищення кваліфікації
5 – Викладання та оцінювання	

Викладання та навчання	Підходи до освітнього процесу: студентоцентрований, проблемно-орієнтований, компетентнісний, ініціативне самонавчання. Лекційні заняття мають інтерактивний науково-пізнавальний характер. Практичні заняття проводяться в малих групах: поширеними є кейс-метод, ситуаційні завдання, ділові ігри, підготовка презентацій з використання сучасних програмних засобів. Навчально-методичне забезпечення і консультування самостійної роботи здійснюється через університетське модульне середовище освітнього процесу Moodle.
Оцінювання	Поточне усне та письмове опитування, модульний контроль, тестовий контроль, презентація науково-дослідних робіт, есе, захист курсових робіт, звітів з практики. Підсумковий контроль – екзамени, заліки. Підсумкова атестація – комплексний кваліфікаційний екзамен.
6 – Програмні компетентності	
Інтегральна компетентність	Здатність розв'язувати типові спеціалізовані задачі та практичні проблеми у сфері менеджменту або у процесі навчання, які характеризуються комплексністю і невизначеністю умов, передбачають застосування теорій та методів управління, соціальних та поведінкових наук.
Загальні компетентності (ЗК)	ЗК 1. Здатність до формування світогляду щодо еволюції людського буття, суспільства, на основі розуміння історії та закономірностей розвитку предметної області. ЗК 2. Здатність зберігати та примножувати моральні і культурні цінності, вести здоровий спосіб життя. ЗК 3. Здатність до аналізу та синтезу на основі логічних підходів та перевірених фактів. ЗК 4. Здатність до компетентного застосування набутих знань в практичній роботі за фахом. ЗК 5. Здатність здійснювати усну та письмову комунікацію професійного спрямування державною мовою у професійній діяльності. ЗК 6. Здатність спілкуватися іноземною мовою. ЗК 7. Навички використання інформаційно-комунікаційних технологій для пошуку, обробки, аналізу та використання інформації з різних джерел. ЗК 8. Здатність до навчання, самоорганізації та самокритики. ЗК 9. Толерантне ставлення до колег та підлеглих, повага мультикультурності. ЗК 10. Здатність застосовувати етичні принципи під час виконання професійних обов'язків.

<p>Спеціальні компетентності спеціальності (СК)</p>	<p>СК 1. Здатність застосовувати знання теорії і практики менеджменту для вирішення типових спеціалізованих задач у професійній діяльності.</p> <p>СК 2. Здатність збирати, обробляти та аналізувати інформацію про внутрішнє та зовнішнє середовище, оцінювати його вплив на результати діяльності організації.</p> <p>СК 3. Вміння ідентифікувати функціональні складові організації та налагоджувати ефективні комунікації між ними з урахуванням принципів системного підходу.</p> <p>СК 4. Здатність здійснювати професійну діяльність у відповідності з чинним законодавством.</p> <p>СК 5. Здатність планувати, організувати, мотивувати, контролювати та оцінювати власну роботу та роботу інших працівників.</p> <p>СК 6. Вміння демонструвати здатність до управління часом.</p> <p>СК 7. Здатність працювати у команді та налагоджувати міжособистісну взаємодію.</p> <p>СК 8. Здатність дотримуватися правил оформлення управлінських документів.</p> <p>СК 9. Здатність проводити типові економічні розрахунки.</p> <p>СК 10. Здатність діяти соціально відповідально і свідомо.</p>
--	---

7 – Програмні результати навчання

<p>ПРН 1. Знати і реалізовувати свої права і обов'язки як члена суспільства, вести здоровий спосіб життя.</p> <p>ПРН 2. Знати та розуміти сутність, принципи та причинно-наслідкові зв'язки розвитку суспільства, вміти аналізувати історичні події та процеси.</p> <p>ПРН 3. Демонструвати базові знання та розуміння економічних категорій, використовувати понятійно-категоріальний апарат та концепції менеджменту</p> <p>ПРН 4. Знати та розуміти форми і методи організації діяльності підприємства.</p> <p>ПРН 5. Знати і розуміти методи збирання, обробки та аналізу інформації для обґрунтування управлінських рішень технічного рівня.</p> <p>ПРН 6. Вміти застосовувати знання щодо забезпечення ефективності діяльності підприємств аграрної сфери чи їх структурних підрозділів.</p> <p>ПРН 7. Вміти працювати самостійно та у команді, займати активну життєву позицію та розвивати лідерські якості.</p> <p>ПРН 8. Володіти навичками аналізу впливу конкурентного середовища на діяльність підприємств аграрної сфери та вміти налагоджувати ефективні комунікації між функціональними складовими організації.</p> <p>ПРН 9. Здатність проводити професійну діяльність на основі чинних нормативно-правових актів.</p> <p>ПРН 10. Застосовувати навички письмової та усної професійної комунікації державною та іноземною мовами.</p> <p>ПРН 11. Мати базові знання сучасних інформаційних технологій, навички роботи в комп'ютерних мережах у процесі створення і реалізації сільськогосподарської продукції.</p> <p>ПРН 12. Вміння застосовувати основні правила оформлення ділової документації, організувати і контролювати документообіг.</p> <p>ПРН 13. Демонструвати вміння планувати, аналізувати, мотивувати та контролювати власну роботу та роботу підлеглих.</p> <p>ПРН 14. Визначати основні економічні показники підприємства (підрозділу) для підвищення ефективності діяльності.</p>

8 – Ресурсне забезпечення реалізації програми

Кадрове забезпечення	Освітній процес забезпечують кваліфіковані науково-педагогічні працівники кафедр університету.
Матеріально-технічне забезпечення	Усі приміщення відповідають будівельним та санітарним нормам, 100% забезпеченість спеціалізованими навчальними лабораторіями, комп'ютерами та прикладними комп'ютерними програмами, мультимедійним обладнанням; соціальна інфраструктура, яка включає спортивний комплекс, їдальню, медпункт, 100% забезпеченість гуртожитком, доступ до мережі Інтернет, у т.ч. бездротовий доступ.
Інформаційне та навчально-методичне забезпечення	<ul style="list-style-type: none"> – офіційний сайт УНУС: http://www.udau.edu.ua/ua/index.html; – точки бездротового доступу до мережі Інтернет; – необмежений доступ до мережі Інтернет; – наукова бібліотека, читальні зали; – віртуальне навчальне середовище Moodle; – університетський репозитарій; – корпоративна пошта; – навчальні і робочі плани; – графіки навчального процесу; – методичне забезпечення дисциплін; – робочі програми навчальних дисциплін; – методичні матеріали для практичних (семінарських), лабораторних занять, самостійної та індивідуальної роботи студентів з дисциплін; – програми практик; – методичні вказівки щодо виконання курсових робіт, підсумкової атестації; – критерії оцінювання рівня підготовки; – пакети ректорських контрольних робіт.
9 – Академічна мобільність	
Національна кредитна мобільність	Регламентується Положенням про академічну мобільність студентів УНУС та Положенням про порядок визнання результатів навчання в інших ЗВО в УНУС.
Міжнародна кредитна мобільність	<ol style="list-style-type: none"> 1. Державна вища професійна школа, м. Плоцьк (Польща). 2. Господарська академія ім. Д.А. Ценова, м. Свіштов (Болгарія). 3. Природничий університет у м. Вроцлаві (Польща). 4. Академія імені Якуба з Парадижа в Гожуві Великопольському (Польща) 5. Бременський університет, м. Бремен (Німеччина). 6. Познанський коледж комунікацій та менеджменту, Познань (Польща). 7. Університет «Проф. Д-р Асен Златаров», м. Бургас (Болгарія)
Навчання іноземних здобувачів вищої освіти	Набір іноземних студентів відбувається відповідно до правил прийому в УНУС.

2. Перелік компонент освітньо-професійної програми та їх логічна послідовність

Перелік компонент ОПП^{*,**}

Код н/д	Компоненти освітньої програми (навчальні дисципліни, курсова робота, практики, підсумкова атестація)	Кількість кредитів ЄКТС	Форма підсумкового контролю
1. Обов'язкові компоненти ОПП			
ОК 1	Ділова українська мова	4,0	Екзамен
ОК 2	Вища та прикладна математика	4,0	Екзамен
ОК 3	Основи менеджменту	4,5	Екзамен
ОК 4	Інформаційні системи та технології	4,0	Екзамен
ОК 5	Психологія	3,0	Залік
ОК 6	Основи наукових досліджень	3,0	Залік
ОК 7	Основи економічних знань	4,5	Екзамен
ОК 8	Іноземна мова	8,0	Екзамен
ОК 9	Фізичне виховання	5,0	Залік
ОК 10	Історія та культура України	4,5	Екзамен
ОК 11	Комунікативний менеджмент	4,5	Екзамен
ОК 12	Тайм-менеджмент	4,5	Екзамен
ОК 13	Основи статистичної діагностики	3,5	Екзамен
ОК 14	Правознавство	3,5	Екзамен
ОК 15	Управління виробничою діяльністю	3,5	Екзамен
ОК 16	Менеджмент	8,5	Екзамен
ОК 16.1	Менеджмент. Курсова робота	1,0	Захист курсової роботи
ОК 17	Основи агробізнесу	4,5	Екзамен
Всього		78	
П.	Практична підготовка		
П.01	Навчальна практика	4,5	Залік
П.02	Виробнича практика	6,0	Захист звіту про практику
ПАі	Підсумкова атестація	1,5	Атестаційний екзамен
Всього		12,0	
Загальний обсяг обов'язкових компонентів		90	
2. Вибіркові компоненти ОПП			
Загальний обсяг вибірових компонентів		30,0	
ЗАГАЛЬНИЙ ОБСЯГ ОСВІТНЬО-ПРОФЕСІЙНОЇ ПРОГРАМИ		120,0	

* Здобувач вищої освіти здійснює свій вибір відповідно до Положення про вибірові дисципліни в УНУС <https://www.udau.edu.ua/assets/files/legislation/2021/polozhennya/polozhennya-pro-vibir-kovi-disciplini-v-umanskomu-nus.pdf>

** Вибір здійснюється згідно Каталогу елективних (вибіркових) дисциплін <https://www.udau.edu.ua/ua/for-students/katalog-elektivnix-vibirkovix-disciplin/>

2.2. Структурно-логічна схема ОПІ

1 семестр

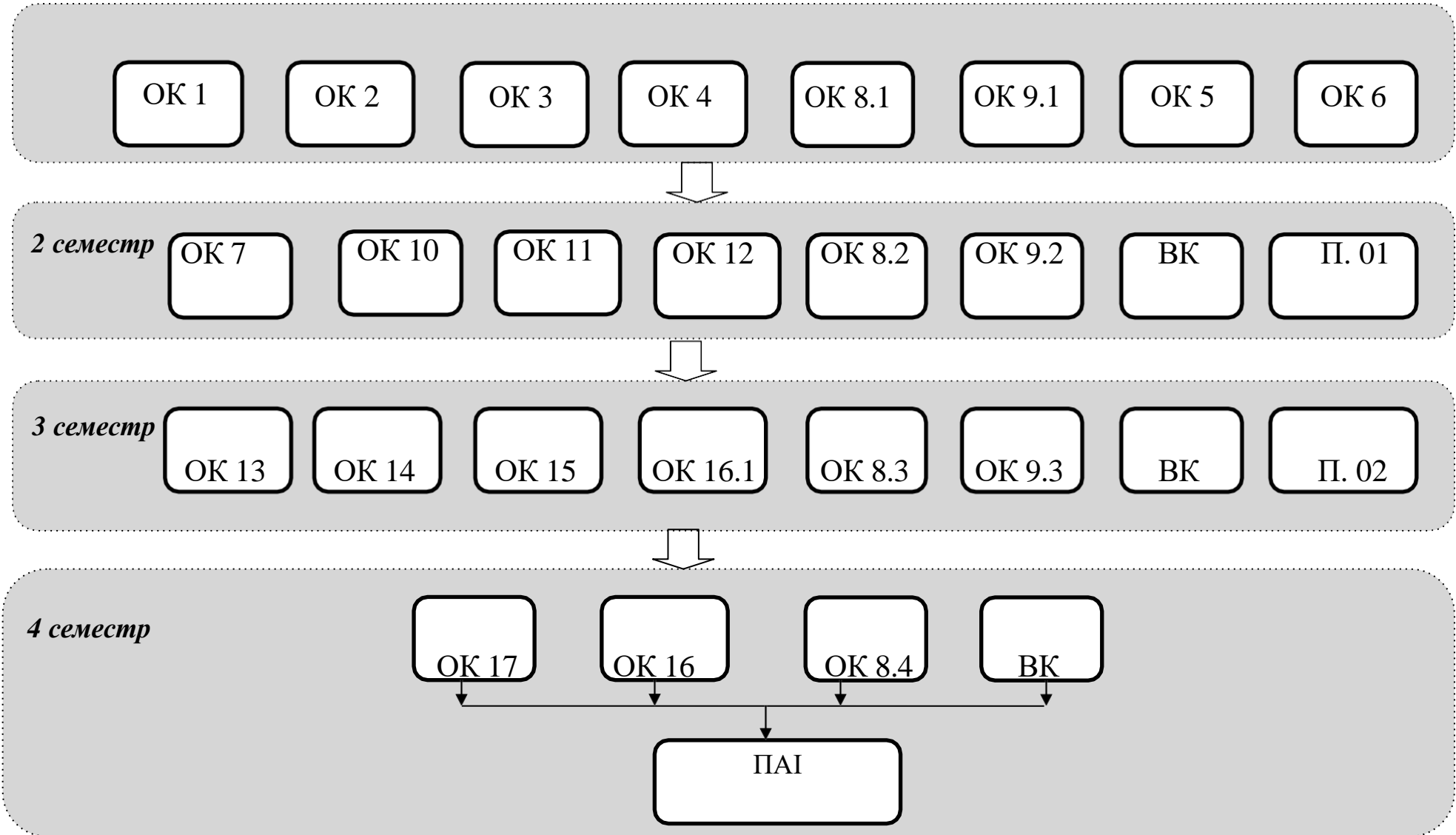

3. Форма підсумкової атестації здобувачів вищої освіти

Підсумкова атестація випускників освітньо-професійної програми початкового рівня (короткого циклу) вищої освіти спеціальності 073 «Менеджмент» здійснюється екзаменаційною комісією у формі складання атестаційного екзамену, з метою комплексної перевірки й оцінки теоретичної та практичної фахової підготовки студентів-випускників.

5. Матриця забезпечення програмних результатів навчання (ПРН) відповідними компонентами освітньо-професійної програми

	ОК 1	ОК 2	ОК 3	ОК 4	ОК 5	ОК 6	ОК 7	ОК 8	ОК 9	ОК 10	ОК 11	ОК 12	ОК 13	ОК 14	ОК 15	ОК 16	ОК 16.1	ОК 17	П.01	П.02	А.01	
ПРН 1. Знати і реалізовувати свої права і обов'язки як члена суспільства, вести здоровий спосіб життя.					+				+	+				+								
ПРН 2. Знати та розуміти сутність, принципи та причинно-наслідкові зв'язки розвитку суспільства, вміти аналізувати історичні події та процеси.										+												
ПРН 3. Демонструвати базові знання та розуміння економічних категорій, використовувати понятійно-категоріальний апарат та концепції менеджменту			+			+	+								+	+			+			+
ПРН 4. Знати та розуміти форми і методи організації діяльності підприємства			+													+			+	+		+
ПРН 5. Знати і розуміти методи збирання, обробки та аналізу інформації для обґрунтування управлінських рішень технічного рівня.		+		+									+		+					+		
ПРН 6. Вміти застосовувати знання щодо забезпечення ефективності діяльності підприємств аграрної сфери чи їх структурних підрозділів.													+		+			+		+		+
ПРН 7. Вміти працювати самостійно та у команді, займати активну життєву позицію та розвивати лідерські якості.					+				+		+	+				+						
ПРН 8. Володіти навичками аналізу впливу конкурентного середовища на діяльність підприємств аграрної сфери та вміти налагоджувати ефективні комунікації між функціональними складовими організації.											+							+		+		+
ПРН 9. Здатність проводити професійну діяльність на основі чинних нормативно-правових актів.						+								+								
ПРН 10. Застосовувати навички письмової та усної професійної комунікації державною та іноземною мовами.	+							+		+												+
ПРН 11. Мати базові знання сучасних інформаційних технологій, навички роботи в комп'ютерних мережах у процесі створення і реалізації сільськогосподарської продукції.				+																+		
ПРН 12. Вміння застосовувати основні правила оформлення ділової документації, організувати і контролювати документообіг.	+					+				+		+										
ПРН 13. Демонструвати вміння планувати, аналізувати, мотивувати та контролювати власну роботу та роботу підлеглих.												+				+						
ПРН 14. Визначати основні економічні показники підприємства (підрозділу) для підвищення ефективності діяльності.													+		+				+	+		+

6. Перелік нормативних документів, на яких базується освітньо-професійна програма

А. Офіційні документи:

1. Закон «Про вищу освіту» // База даних «Законодавство України» / ВР України. URL: <http://zakon4.rada.gov.ua/laws/show/1556-18>

2. Закон «Про освіту» // База даних «Законодавство України» / ВР України. URL: <http://zakon5.rada.gov.ua/laws/show/2145-19>.

3. Національний класифікатор України: «Класифікатор професій» ДК 003:2010 // База даних «Законодавство України» / ВР України. URL: <http://zakon.rada.gov.ua/rada/show/va327609-10>

4. Національна рамка кваліфікацій // База даних «Законодавство України» / ВР України. URL: <http://zakon4.rada.gov.ua/laws/show/1341-2011-п>

5. Постанова Кабінету Міністрів України «Про затвердження переліку галузей знань і спеціальностей, за якими здійснюється підготовка здобувачів вищої освіти» (редакція від 30.11.2017) // База даних «Законодавство України» / ВР України. URL: <http://zakon4.rada.gov.ua/laws/show/266-2015-п>.

6. Наказ МОН України «Про особливості запровадження переліку галузей знань і спеціальностей, за якими здійснюється підготовка здобувачів вищої освіти» від 06.11.2015 № 1151. [Електронний ресурс]. – Режим доступу: <http://zakon2.rada.gov.ua/laws/show/z1460-15>.

Б. Корисні посилання:

7. Стандарти і рекомендації щодо забезпечення якості в Європейському просторі вищої освіти (ESG) // URL: http://ihed.org.ua/images/pdf/standards-and-guidelines_for_qa_in_the_ehea_2015.pdf.

8. Data for SustainableDevelopment Goals.ISCED (МСКО) 2011 // URL: <http://www.uis.unesco.org/education/documents/isced-2011-en.pdf>.

9. Data for SustainableDevelopment Goals.ISCED-F (МСКО-Г) 2013 // URL: <http://www.uis.unesco.org/Education/Documents/isced-fields-of-education-training-2013.pdf>.

10. Методичні рекомендації щодо розроблення стандартів вищої освіти. Наказ Міністерства освіти і науки України від «01» червня 2017 № 600 (у редакції наказу Міністерства освіти і науки України від «21» грудня 2017 № 1648) //URL: <https://mon.gov.ua/storage/app/media/vishcha-osvita/rekomendatsii-1648.pdf>

11. Акт узгодження переліку спеціальностей, за якими здійснюється підготовка здобувачів вищої освіти за ступенями (освітньо-кваліфікаційними рівнями) бакалавра, спеціаліста, магістра та ліцензованого обсягу. Ліцензія: Серія АЕ №636819, дата видачі 19.06.2015 р. / Додаток до листа МОН від 23 листопада 2015 р. №1/9-561.

12. Розроблення освітніх програм: методичні рекомендації [Електронний ресурс]. – Режим доступу: http://ihed.org.ua/images/biblioteka/rozroblennya_osv_program_2014_tempu_s-office.pdf.